

JOCADIS

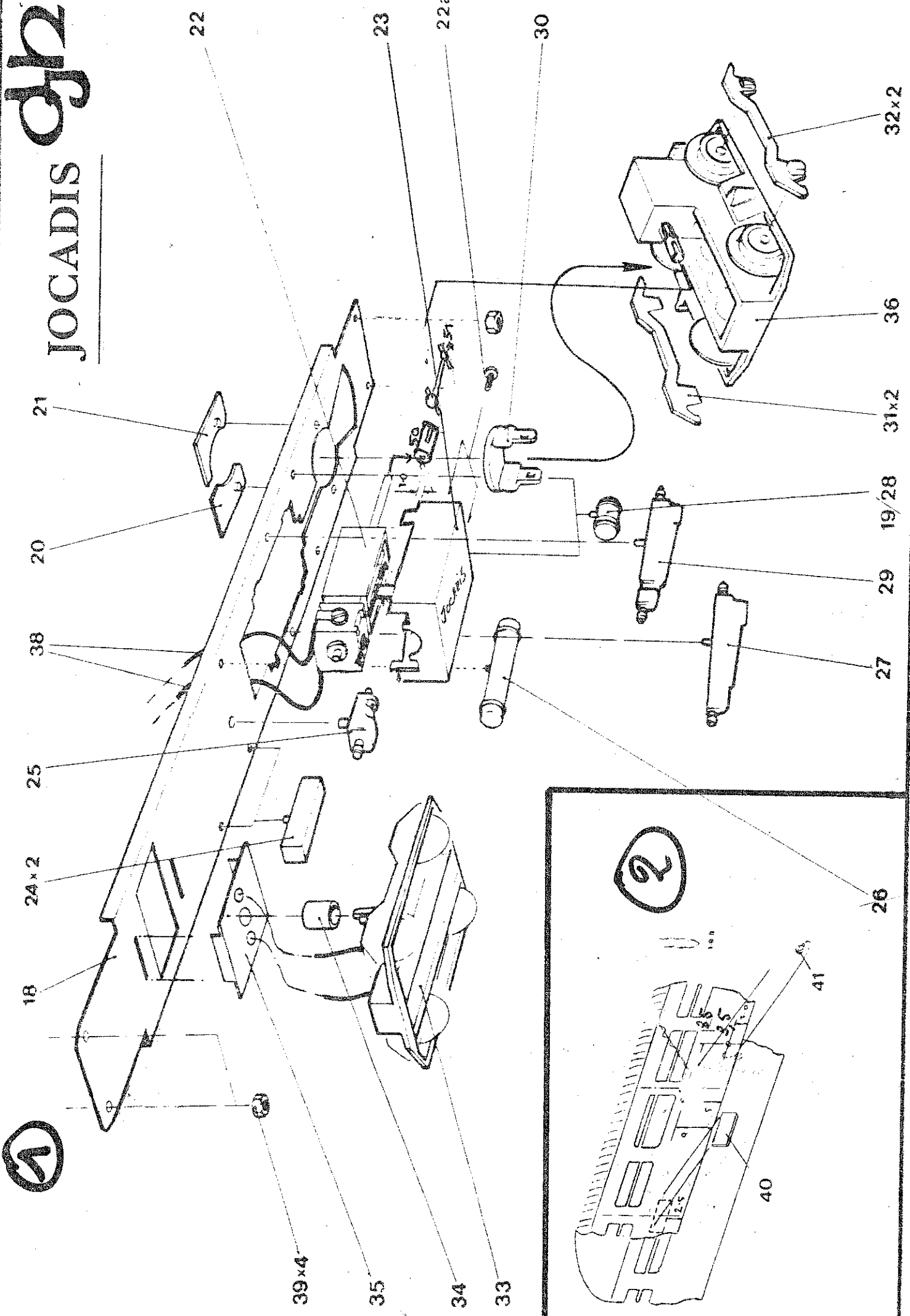

Fixer le moteur au moyen des 2 petites vis (22.A)
 Placer le support de bogie moteur (30) plastique noir
 Positionner avec précision le manchon (50) sur l'axe du moteur.
 Pour placer le cardan, mettre de la graisse dans le manchon (50), y introduire le cardan et fixer le bogie moteur.

CAISSE.

† Coller la plaque (40) comme indiqué sur le croquis 8, sur la face lisse voir aussi croquis 2.

Percer la carrosserie sur ce même côté au moyen d'une mèche de \varnothing 2mm et introduire par l'intérieur la pièce (41) (métal blanc) pour représenter le bouchon de réservoir diesel. Voir photo n° 2. (croquis 2 et 8)

Sur les faces avant, percer un trou de façon à y fixer les anneaux de remorquage (en laiton) (photo n° 3).

Placer les phares suivant l'époque choisie (croquis 4,5,6 et 7).

Percer éventuellement les phares si l'on désire l'éclairage fonctionnel.

Placer les encadrements de fenêtres latérales de cabines (laiton) (13)

Pour la facilité de peinture dans les versions bicolores, ne placer les portes qu'après peinture.

Coller les vis (6) par l'intérieur des cabines de conduite de façon à assembler la caisse et le châssis.

Les cloisons des cabines de conduite (14) en laiton ne seront placées qu'après peinture du modèle et placement des pare-brise. (plastique injecté)

Placer les aérateurs de toiture (5) et (9) (voir photo 4)

Peindre l'ensemble du modèle y compris les radiateurs et réservoirs (avant de les fixer sur le toit). (2), (3), (4).

Placer les pièces (2), (3), (4).

Éventuellement superdétaillez la toiture suivant photos 4.

Placer la cloison WC (11) devant la fenêtre à montant transversal haut. (croquis 9)

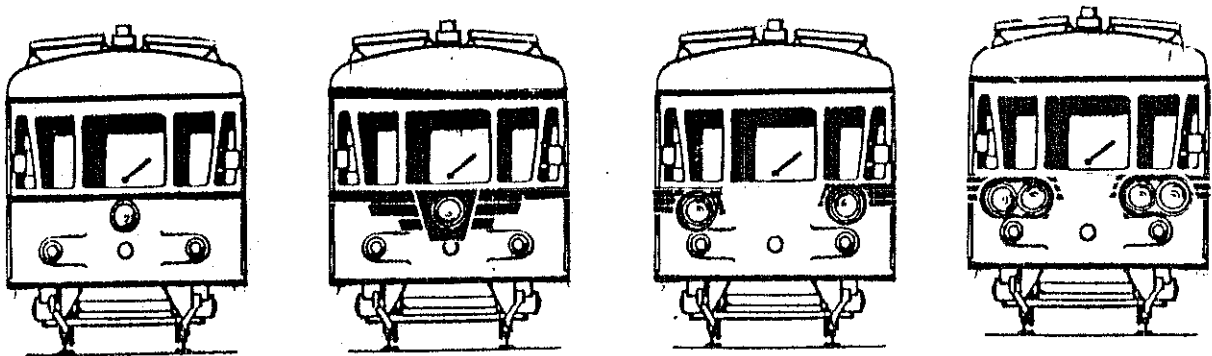

4

5

6

7

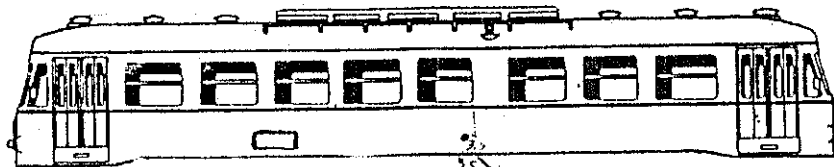

8

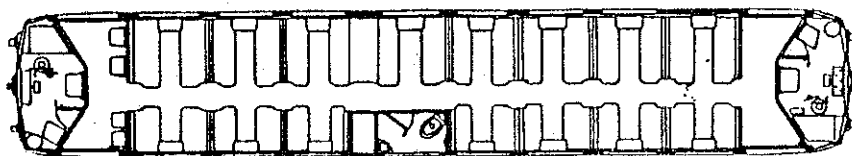

9

JOCADIS

S.P.R.L. - P.V.B.A.

Enghien, le

Rue de Bruxelles - Brusselstraat
ENGHIEN - 1390 - EDINGEN

TEL. (02) 395.22.96

R. C. Mons 97.344

Crédit gén. 192-1017112-12

T.V.A. 418.682.286

LES AUTORAILS 46 (ex 554)

Les autorails 554 sont apparus sur nos lignes en 1952. Construits au nombre de 20 par les Usines Râgheno de Mechelen (Malines), ils renforcent le parc des autorails 552 et 553 (devenus plus tard 49), dont ils sont dérivés. Ils sont destinés aux lignes à faible trafic.

Leurs caractéristiques sont les suivantes :

- vitesse maximum : 80 km/h.
- 76 places assises.
- 30 places debout.
- poids total en charge : 32,6 tonnes.
- moteur d'origine : Brossel 8 cyl. de 166 CV. Plus tard, moteurs G.M.
- Disposition des essieux : 1A-A1.

LE MODELE .

Il vous est possible de réaliser plusieurs versions de cet autorail.

- 1ère : version d'origine (554) croquis n° 4.
 - 1 phare central.
 - livrée : bas de caisse vert foncé, ceinture noire, haut de caisse vert clair, toit noir.
 - Dans ce cas, il faut ajouter un couvre-joint en bas de caisse et à mi-hauteur. (existe en rouleau adhésif.)
- 2ème version : 554. (croquis n° 5.
 - identique à la précédente, mais avec lignes jaunes de sécurité.
- 3ème version : 554 croquis n° 6.
 - deux phares simples, couleur vert foncé, lignes jaunes de sécurité.
 - Ajouter également les couvre-joints.
- 4ème version : 46. Croquis n° 7.
 - Deux doubles phares.
 - bas de caisse rouge, haut de caisse jaune, toiture : gris argent.

LE MONTAGE.

CHASSIS.

- Plier les 2 longerons de châssis (18) vers le haut.
- Fixer le berceau du moteur (23) après pliage de façon à laisser la marque vers l'extérieur et plier les 4 petits supports afin qu'ils reposent sur le châssis.
- Fixer les pièces (20) et (21) en métal blanc au-dessus du châssis, à l'emplacement prévu à cet effet du côté du bogie moteur.
- Fixer la pièce 35 (laiton) en-dessous du châssis, côté bogie porteur.
- Fixer les pièces en métal blanc n° (24)2x, (25), (26), (27), (28), (29) sous le châssis.
- Fixer les longerons de bogies (32) aux bogies (33) et (36).
- Peindre l'ensemble en noir après dégraissage et couche de fond au chromate de zinc.
- Retourner un contact du moteur de façon à placer les deux contacts vers le haut.

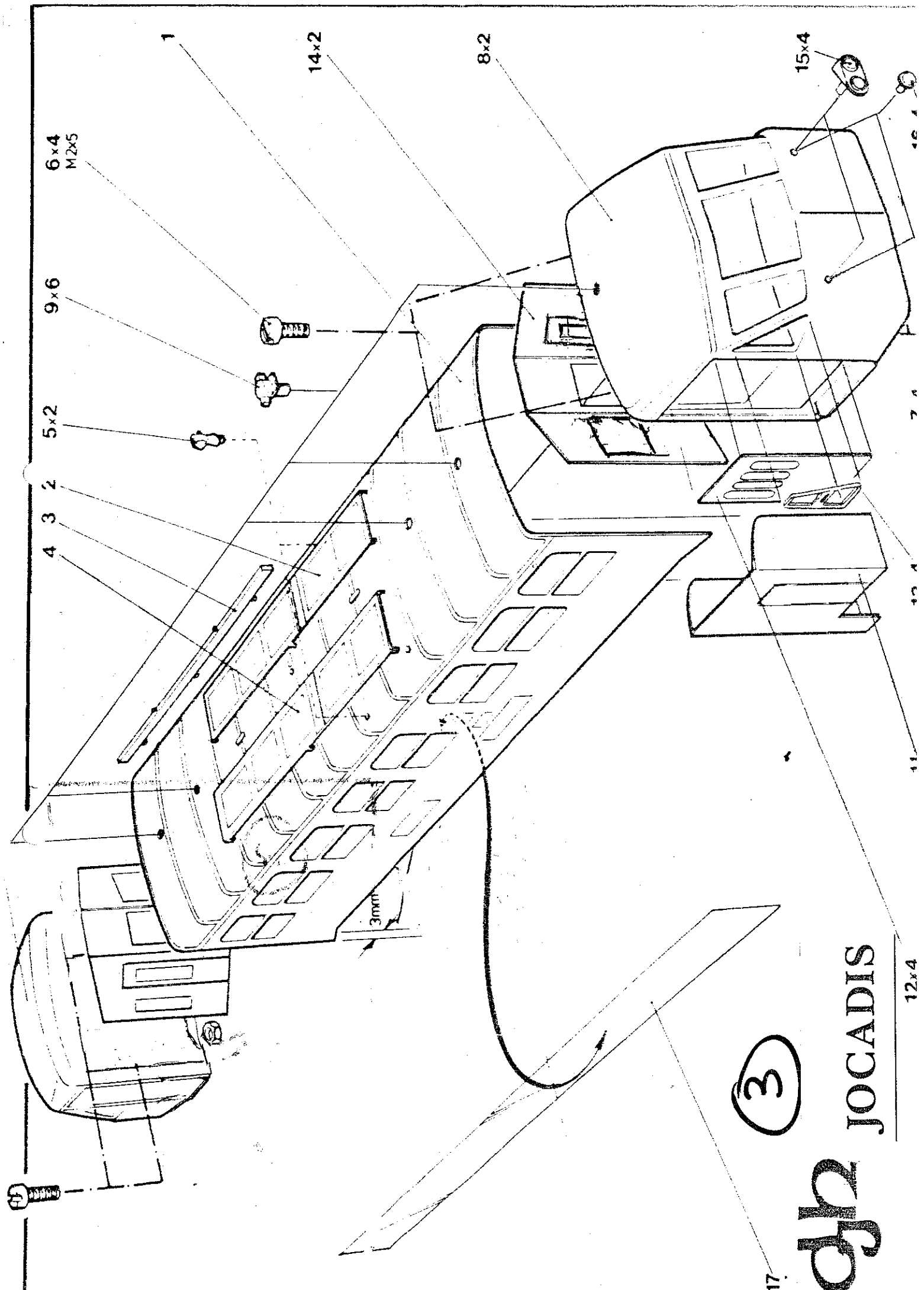

3

dfr
JOCADIS

12x4

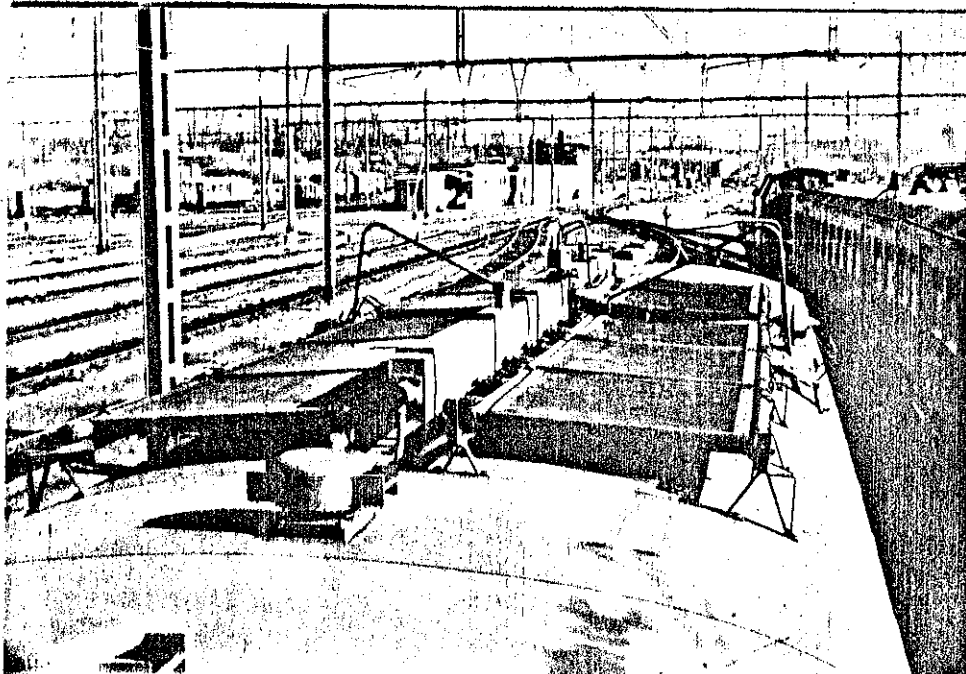

4

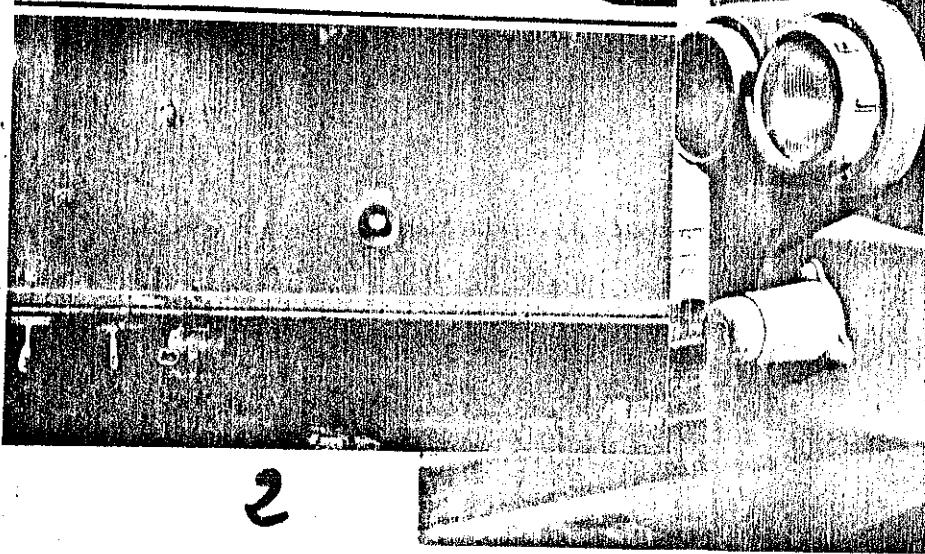
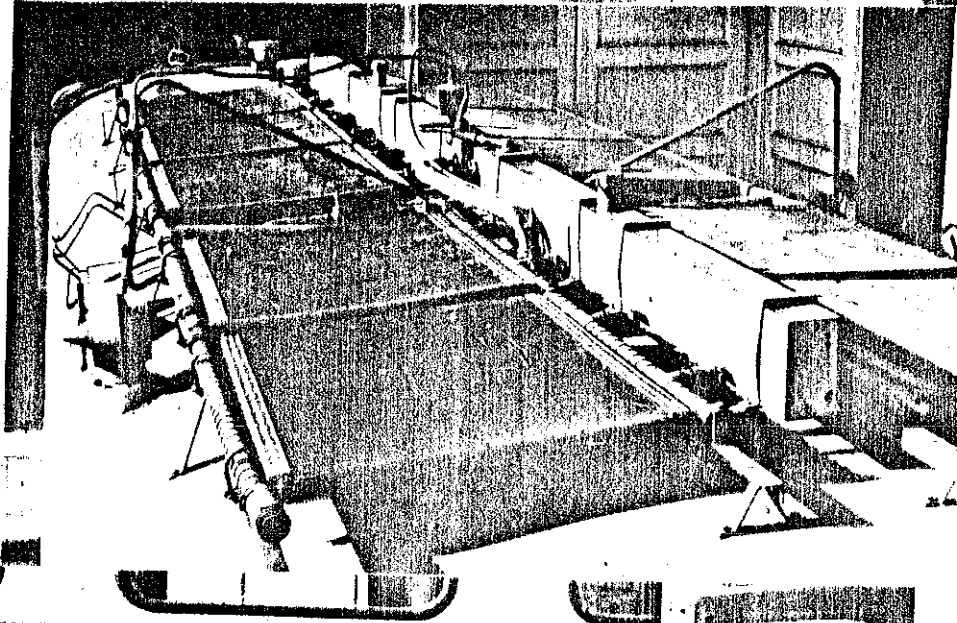
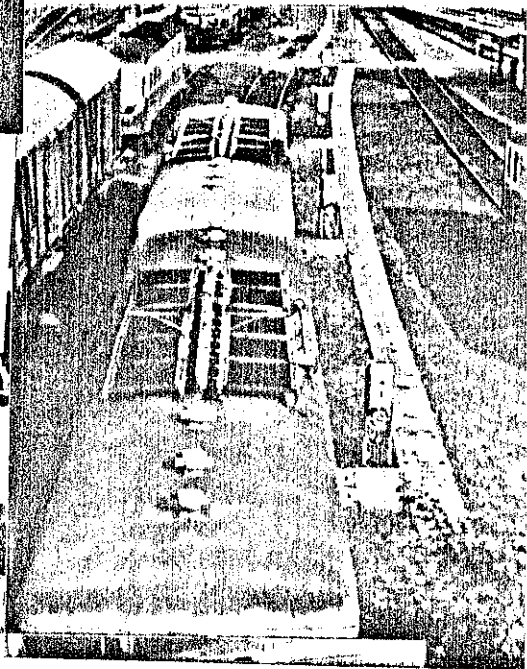

2

JOCADIS S.P.R.L. P.V.B.A.

TRAINS & TRAMS MINIATURES
TREINEN & TRAMS IN MINIATUUR

3